

Tekninen tietolehti :

EP 15



	Technical characteristics		Metrinen	Brittiläinen
1.1	Manufacturer		Manitou	Manitou
1.2	Model Name		EP 15	EP 15
1.3	Power source		Battery	Battery
1.4	Operator type		Pedestrian	Pedestrian
1.5	Maksimikapasiteetti	Q	1500 kg	3307 lbs
1.6	Kuorman painopiste	c	600 mm	23.622 in
1.8	Load distance, centre of drive axle to fork	x	960 mm	37.795 in
1.9	Akseliväli	y	1285 mm	50.591 in
	Weight			
2.1	Service weight		220 kg	485 lbs
	Wheels			
3.1	Rengastyypit		Bandage	Bandage
3.2	Number of drive wheels		1	1
3.2	Etupyörien koko		210 x 70	210 x 70
3.3	Takapyörien koko		80 x 64	80 x 64
3.4	Additional wheels (dimensions)		70 x 40	70 x 40
3.5	Number of front wheels / Etupyörien lukumäärä		3 / 4	3 / 4
3.6	Eturaidleveys	b10	404 mm	15.906 in
3.7	Rear wheel gauge	b11	400 mm	15.748 in
	Dimensions			
4.4	Maksimnostokorkeus	h3	120 mm	4.724 in
4.9	Height tiller up min.	h14	720 mm	28.346 in
4.9	Height tiller up max.	h14	1220 mm	48.031 in
4.15	Haarukan korkeus ala-asennossa	h13	80 mm	3.15 in
4.19	Kokonaispituus	l1	1669 mm	65.709 in
4.20	Length to face of forks	l2	490 mm	19.291 in
4.21	Overall width - Single wheels	b1	568 mm	22.362 in
4.22	Forks section / width / length	s / e / l	50 mm x 160 mm / 1150 mm	1.969 in x 6.299 in / 45.276 in
4.25	Fork spread	b5	560 mm	22.047 in
4.32	Maavara akselivälin keskellä	m2	30 mm	1.181 in
4.34	Työkäytäväleveys, lava 800 x 1200 pitkittäin	Ast	2100 mm	82.677 in
4.35	Turning radius	Wa	1400 mm	55.118 in
	Performances			
5.1	Travel speed (laden / unladen)		4.5 km/h / 5 km/h	2.8 mph / 3.1 mph
5.7	Gradeability (laden / unladen)		6 % / 15 %	6 % / 15 %
5.10	Service brake		Electro magnetic	Electro magnetic
5.11	Seisontajarru		Handle Release	Handle Release
	Engine			
6.1	Ajomootorin teho (S2 60 min)		0.65 kW	0.65 kW
6.2	Lift motor rating at S3 15%		0.8 kW	0.8 kW
6.3	Battery according to DIN 43531/35/36 A, B, C		Semi-Traction	Semi-Traction
6.4	Battery / Batteries capacity		12 V / 70 Ah	12 V / 70 Ah
6.5	Battery weight (+/- 5%)		50 kg	110 lbs
	Miscellaneous			
8.1	Käyttökoneiston tyyppi		AC	AC
8.4	Mitattu/taattu melutaso kuljettajan korvan kohdalla		< 70 dB(A)	< 70 dB(A)

Mittapiirros

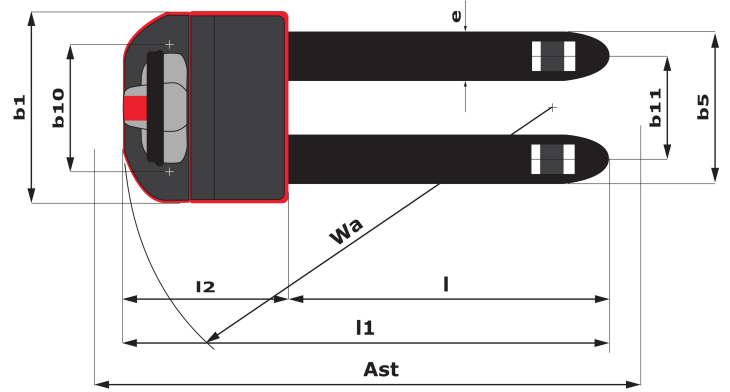
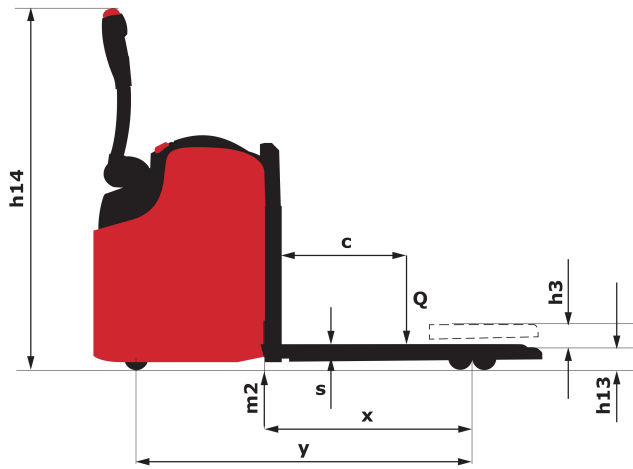

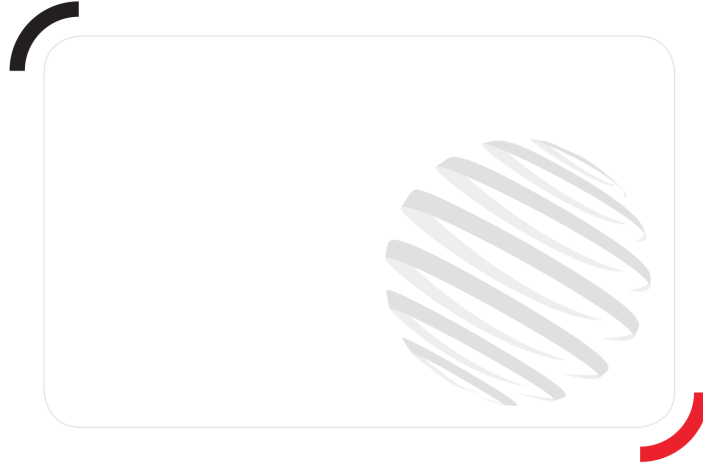

MANITOU HANDLING YOUR WORLD

Siège Social
430 rue de l'Aubinière - 44150 Ancenis Cedex - France
Tel: +33(0)2 40 09 10 11 - Fax: +33 (0)2 40 09 10 97
www.manitou.com



Tässä julkaisussa esitetään kuvaus Manitou-tuotteiden versioista ja kokoonpanomahdollisuuksista, jotka voivat poiketa varustelusta riippuen. Tässä esitteessä esiteltyt varustelut voivat olla versiosta riippuen saatavilla vakiovarusteluna tai lisävarusteina tai eivät ollenkaan. Manitou pidättää oikeuden muuttaa kuvattuja ja esitettyjä teknisiä tietoja milloin tahansa ilman ennakoilmoitusta. Esitetyt tekniset tiedot eivät sido valmistajaa. Lisätietoja saat ottamalla yhteyttä Manitou-jälleenmyyjääsi. Asiakirja ei muodosta sopimusta. Tuotekuvaukset voi poiketa itse tuotteista. Teknisten tietojen luettelo ei ole kattava. Logot ja yhtiön visuaalinen ilme ovat Manitoun omaisuutta, eikä niitä saa käyttää ilman lupaa. Kaikki oikeudet pidätetään. Tämän esitteen sisältämät valokuvat ja kaaviot annetaan ainoastaan tiedoksi.

MANITOU BF SA - Osakeyhtiö, jolla on hallitus - Osakepääoma: 39 668 399 euroa - 857 802 508 RCS Nantes